

LE BOÎTAGE SIMPLE

Réalisé en carton plume de 5 mm d'épaisseur, aux dimensions de votre cadre (voir ci-après). Tracez le boîtage au crayon selon le schéma, économisez votre carton en positionnant au mieux le tracé (fig. 1).

LA COUPE AU CUTTER

Protégez la table d'un morceau de carton épais, d'une chute de revêtement de sol plastique ou d'une plaque métallique. Pour couper bien droit toute l'épaisseur du carton plume, il est préférable de se tenir debout contre la table et de couper selon des traits verticaux, en ramenant le cutter vers soi, le long d'une règle métallique lourde ou alourdie d'un poids (fig. 2). Coupez d'une seule traite en appuyant, puis tournez votre tracé afin que les lignes soient de nouveau à la verticale.

Les passionnés d'encadrement peuvent puiser dans leur stock de chutes de carton bois pour réaliser leurs boîtages (modifiez les dimensions données en fonction de l'épaisseur du carton). Pour les néophytes, sachez tout de même qu'il est assez dur à couper et n'apporte rien à la légèreté de la boîte.

L'ASSEMBLAGE

Posez les grands côtés L sur le fond, à l'aide d'un petit pinceau enduit de colle vinylique ; encollez les parties à fixer, attendez quelques minutes, puis assemblez en stabilisant les parois avec un objet lourd.

Collez les petits côtés ℓ sur le fond, entre les grands côtés L (ℓ = largeur du fond moins l'épaisseur des cartons plume, soit moins 1 cm). La colle Néoprène ne convient pas pour cet assemblage, elle ronge la mousse du carton plume.

Après séchage, fixez sur chaque arête extérieure une bande de kraft encollée à l'aide d'un pinceau plat à la colle pour bois ou colle vinylique. Les angles se chevauchent pour plus de solidité (fig. 4).

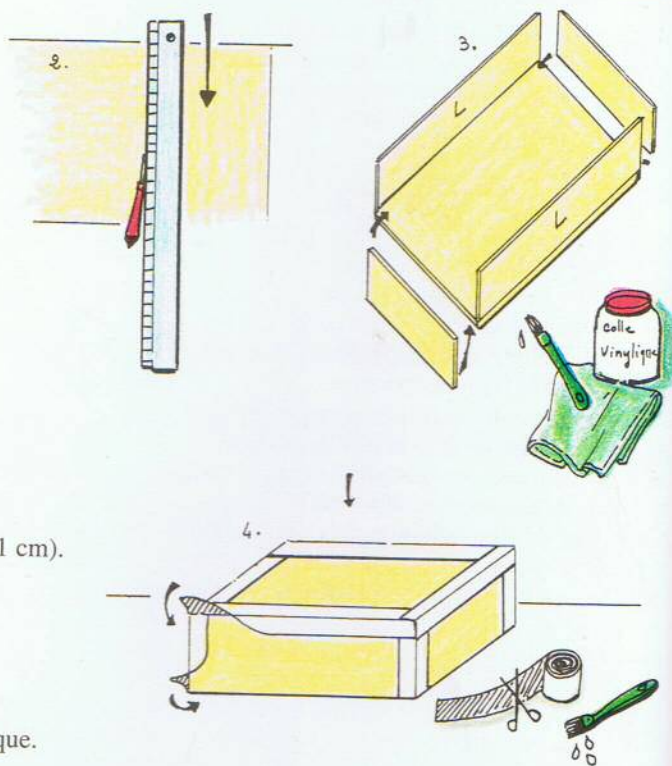
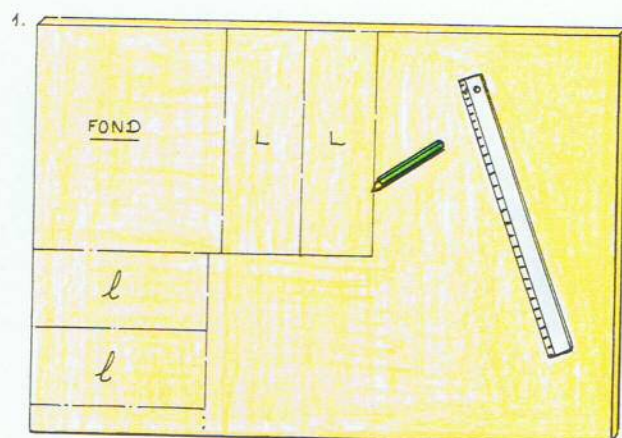

LES DIMENSIONS

Les dimensions du fond de boîtage sont celles de votre cadre, mesurées dans la feuillure, dans la profondeur de l'angle. (la feuillure se trouve sur l'arrière de la baguette ; c'est l'encoche qui permet de poser une vitre sans surépaisseur). La profondeur de votre boîte dépend de la taille du cadre et du contenu de la vitrine (de 6,5 à 11 cm environ pour le boîtage boutique). Un exemple de dimensions : fond 18 x 24 cm, profondeur 8 cm.

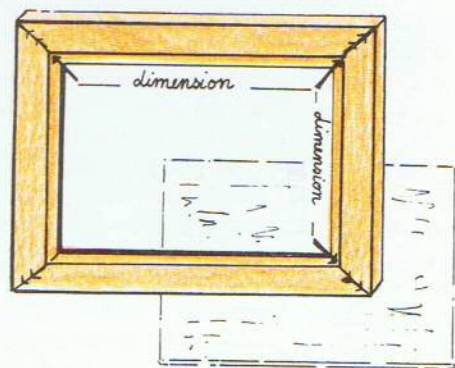

LE CADRE

Il n'est pas nécessaire de prendre des cours d'encadrement pour réaliser des vitrines miniatures. De nombreux magasins de bricolage proposent, pour quelques francs, découpe et assemblage (agrafes) de la baguette de votre choix. Les baguettes en pin naturel sont les moins onéreuses et permettent des finitions coordonnées avec l'intérieur de votre vitrine. Peinture (acrylique ou laque), teinture pour bois (coloris merisier clair, noyer, bleu, vert céladon...), ou simplement cire ou vernis.

Pensez à faire couper une vitre (la plus fine possible, 2 ou 3 mm) aux dimensions de votre cadre. Toutes les vitrines doivent être vitrées pour éviter la poussière. Le collage de la vitre se fait avec 4 points de colle Néoprène posés dans chaque angle du cadre. Fixez ensuite au boîtage à la colle vinylique.

Il existe également une multitude de cadres tout faits de dimensions standard convenant tout à fait à la réalisation des vitrines.

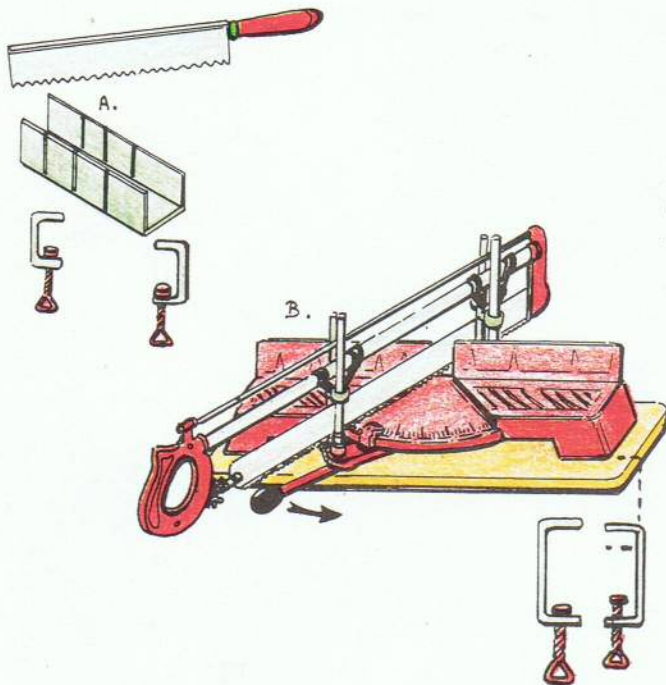

Si, malgré tout, vous désirez commencer à réaliser vous-même vos cadres, l'investissement dans un matériel de base est indispensable (magasin de bricolage, magasin de fournitures pour encadrement).

Une petite scie pour encadrement (fig. A) et une boîte à onglet, vous permettant de couper des angles réguliers, ou, si vous comptez en réaliser beaucoup, une scie à onglet de précision (magasin de bricolage) qui bloque la scie à l'angle souhaité (B) et des serre-joints pour la maintenir fixe sur la table. Une presse à cadre (C).

Ce livre ne prétend pas donner un cours d'encadrement, mais juste les premières notions.

Coupez le premier angle sur votre baguette à 45° ; attention au sens de la feuillure, elle doit être sur l'intérieur de l'angle. Tracez votre mesure à l'aide d'un point au crayon, tracez l'inclinaison de l'angle en passant par ce point, sciez en étant précis. Sur le reste de la baguette, refaites l'angle dans le bon sens (feuillure vers l'intérieur). Coupez votre deuxième baguette identique à la première, puis les deux autres côtés. Assemblez les éléments du cadre à la colle pour bois en les serrant dans la presse à cadre. Attendez le séchage complet pour les dégager.

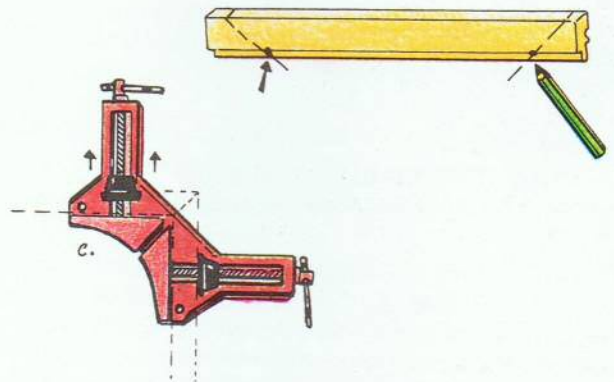

LE BOÎTAGE RAPIDE

Avec un cadre du commerce comportant : un fond rigide, une vitre, un cadre.

Le fond sert à la réalisation du boîtage ; seuls les côtés sont coupés en carton plume et assemblés sur celui-ci (procédez au montage de la boîte simple). L'anneau de fixation est déjà fixé sur le fond.

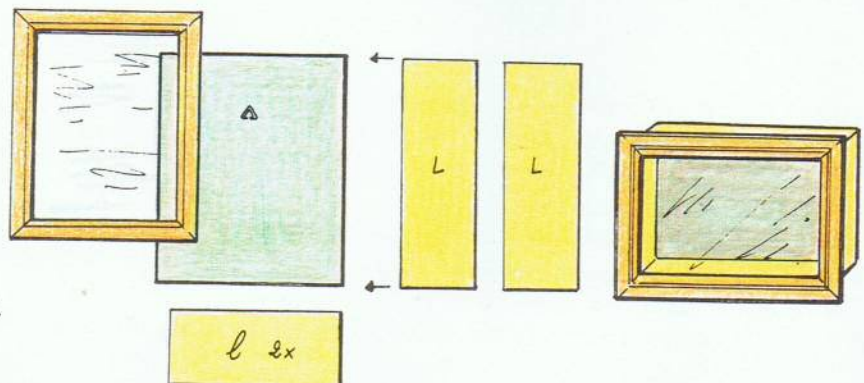

LA POSE DE L'ANNEAU DE FIXATION

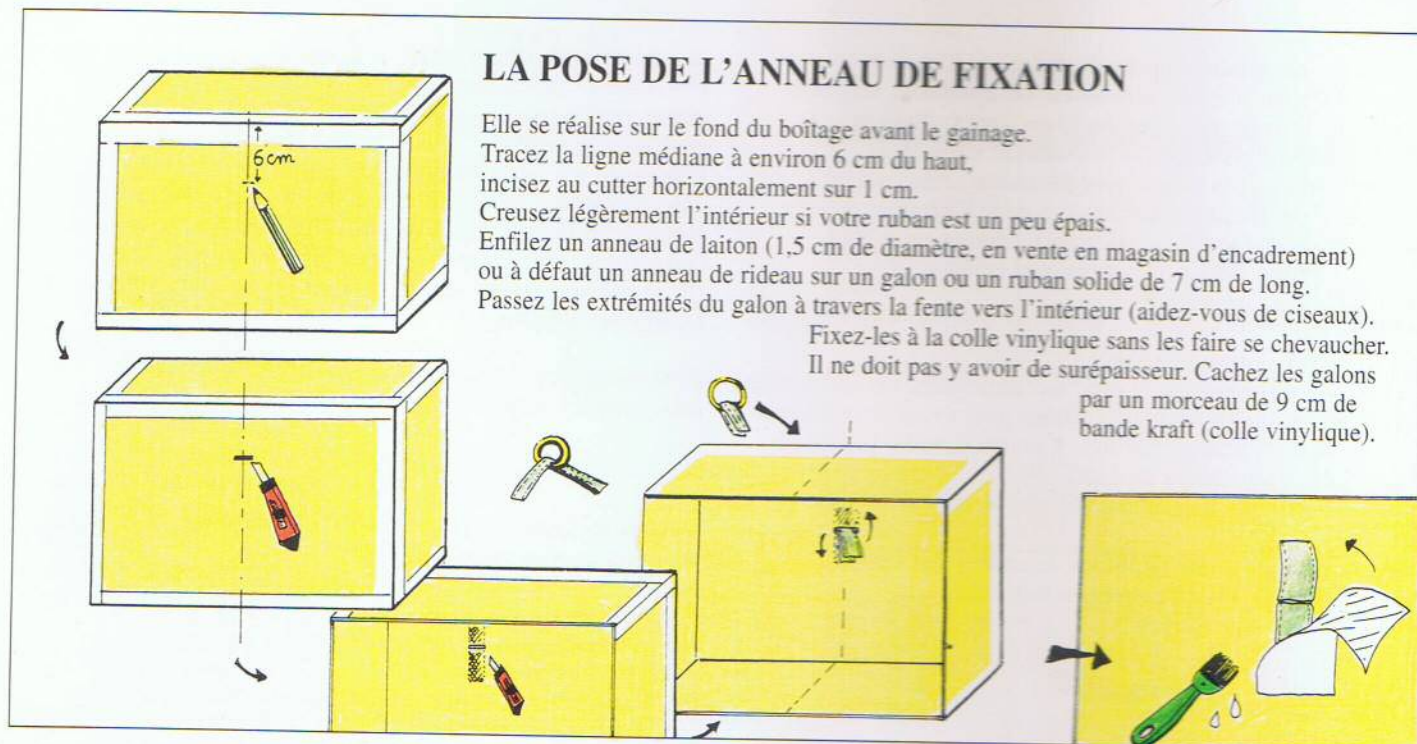

Elle se réalise sur le fond du boîtage avant le gainage.

Tracez la ligne médiane à environ 6 cm du haut, incisez au cutter horizontalement sur 1 cm.

Creusez légèrement l'intérieur si votre ruban est un peu épais.

Enfilez un anneau de laiton (1,5 cm de diamètre, en vente en magasin d'encadrement) ou à défaut un anneau de rideau sur un galon ou un ruban solide de 7 cm de long.

Passer les extrémités du galon à travers la fente vers l'intérieur (aidez-vous de ciseaux).

Fixez-les à la colle vinylique sans les faire se chevaucher.

Il ne doit pas y avoir de surépaisseur. Cachez les galons par un morceau de 9 cm de bande kraft (colle vinylique).

LES SOLS

LE PLANCHER Selon la finition désirée, il est coupé en carton de 1 mm d'épaisseur (finition peinture acrylique ou peinture à maquette blanche)

ou en balsa en 1 mm d'épaisseur (finition cirée ou teinture bois + vernis).

Coupez des bandes de 1 cm de large au cutter, de la longueur de votre boîtage.

Posez (colle vinylique) en place en espaçant chaque bande de 1 mm.

Le plancher se commence sur le devant de votre boîte (fig. 1) ;

les coupes sont moins visibles au fond d'une boîte remplie.

Pour un plancher plus travaillé, coupez les bandes en morceaux de 3,5 cm,

en contrariez un rang sur deux (fig. 2). N'oubliez pas les plinthes à la base des murs (fig. 3).

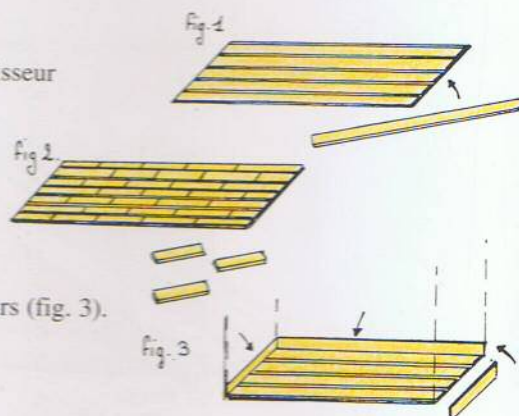

UN PLANCHER DE RÉCUPÉRATION

En bâtons d'esquimaux ou bois de boîte à fromage découpé au cutter.

LE CARRELAGE Récupération de carton blanc ou de couleur, d'aspect satiné (1 mm d'épaisseur maximum), découpé en carrés de 1 à 2 cm de côté. Il est collé en place, espacé de 1 mm ; le carrelage est plus joli, disposé en diagonale (fig. A).

Tracez sur le sol les traits de placement au crayon, espacés de 1 mm avant de coller les carreaux (modèle cuisine : carreaux de 2,5 cm de côté).

Pour un carrelage à cabochons (fig. B),

tracez sur le sol les carreaux et les espaces,

puis tracez les pans coupés (7 mm environ) dans un angle

pour placer le cabochon. Collez en place les carreaux.

Les cabochons de 6 mm de côté sont placés à la fin

(les deux dernières dimensions données sont celles du modèle cuisine).

N'oubliez pas les plinthes de carton de 1 cm de large.

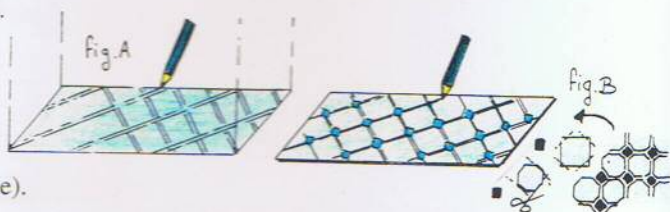

CARRELAGE RAPIDE Pour une petite surface, une photo de carrelage vu de dessus, découpée dans un magazine de décoration ou de bricolage, et collée directement en place (fixez les couleurs au fixateur pour fusain ou laque à cheveux).

Une chute de tissu de coton à carreaux ou gros vichy, collée sur un carton et mise en place sur le sol convient également.

LA MOQUETTE Une chute de velours lisse collée sur le sol.

LE LINO Un morceau de toile cirée coupé aux dimensions du sol de votre boîtage.

LA PELOUSE Du velours ras de coloris vert ou une mini-pelouse synthétique achetée au mètre (boutique de fournitures pour maquettes).

Un carré de pelouse : le dessus vert d'une éponge à récurer.

LA TERRE Du papier de verre de coloris marron. Grain moyen.

LE BITUME Du papier de verre noir au grain fin enduit d'un vernis mat pour le protéger.

LA NEIGE Du plâtre pour moulage (boutique de jouets) mouillé avec très peu d'eau, posé en petits tas sur un carton, donne l'illusion de rochers enneigés.

Mettez en place dans le boîtage après séchage complet.

LE GAINAGE INTÉRIEUR EN TISSU

Réalisé après la finition des sols (voir ci-contre).

Le tissu n'est pas collé directement sur les parois de la boîte, mais sur un carton.

1. Coupez des rectangles de carton de 1 mm d'épaisseur maximum, aux dimensions des parois de votre boîte - 2 mm (épaisseur du tissu), aux dimensions du fond et du plafond si besoin (dimensions du tissu = carton + 1 cm).

2. Encollez le carton. Posez le tissu. Rabattez sur l'arrière, sur 3 côtés si le plafond est peint, sur 2 côtés si le plafond est gainé (voir fig. 1 et 2). Coupez les angles sur l'arrière.

3. Les côtés sont posés en premier, le tissu non rabattu est collé sur le fond, et éventuellement sur le plafond. Le carton de fond est gainé de tissu rabattu sur les 4 côtés. Il se pose en dernier, encollé (colle vinylique).

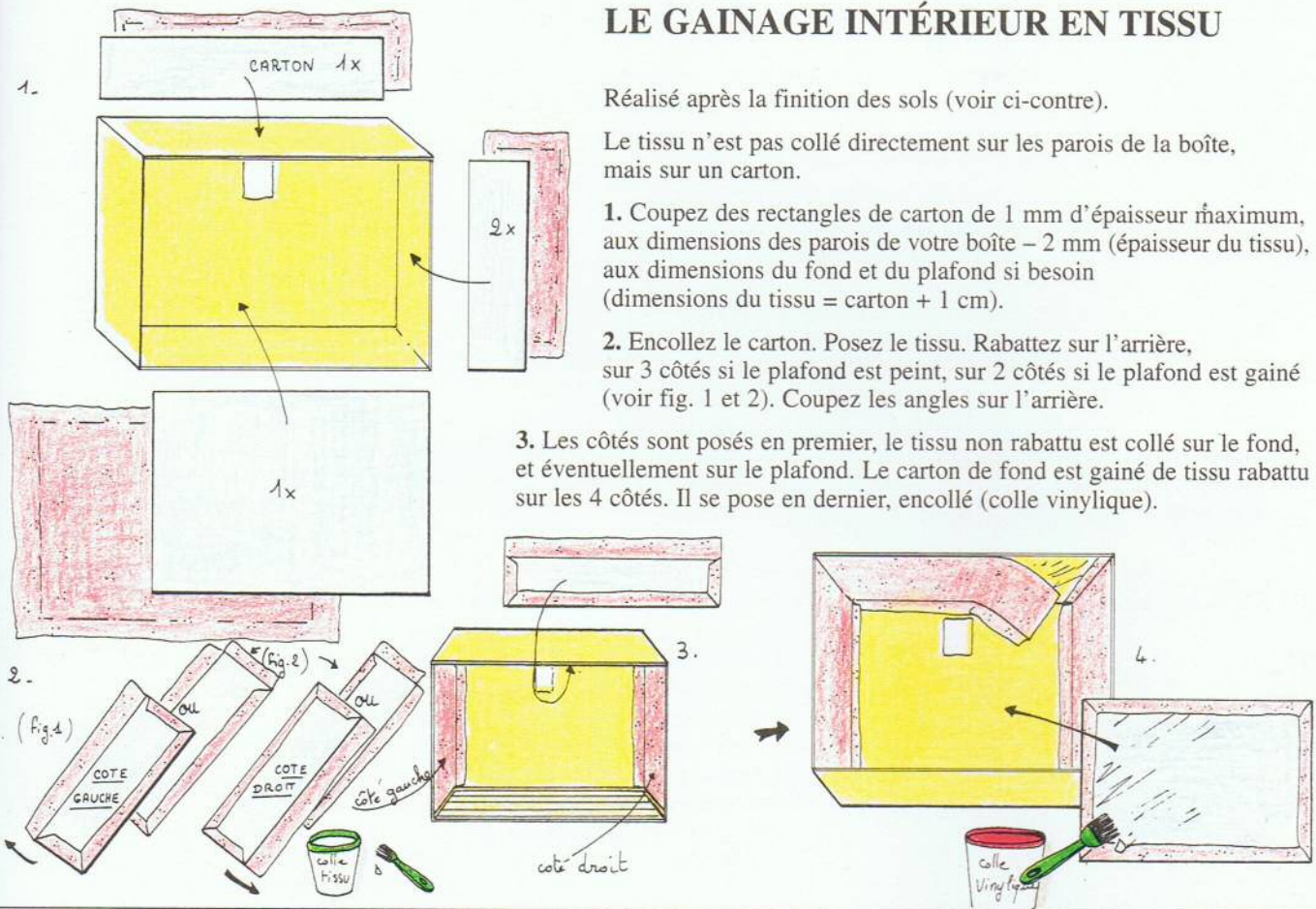

LE GAINAGE EXTÉRIEUR d'une boîte simple

1. Une bande de papier peint, uni, reliure ou relief lézard (papeterie, fabricant de papiers spéciaux), ou une bande de tissu ou de toile contrecollée de la largeur de la boîte + 1,5 cm.

Longueur : les 4 côtés de la boîte + 5 mm.

Encollez la boîte au pinceau

(colle pour tissu ou vinylique selon le choix du matériau).

2. Posez la bande en commençant par un angle.

Laissez dépasser 1 cm sur l'arrière.

Lissez pour effacer les bulles d'air.

Rabattez l'arrière

et coupez les angles.

3. Coupez un rectangle dans du papier reliure ou du kraft, aux dimensions du fond de votre boîte - 5 mm.

Encollez le fond de la boîte,

posez le papier en partant du bas,

incisez au cutter pour passer l'anneau,

finissez le collage en lissant.

